

DIMENSIONI (mm)

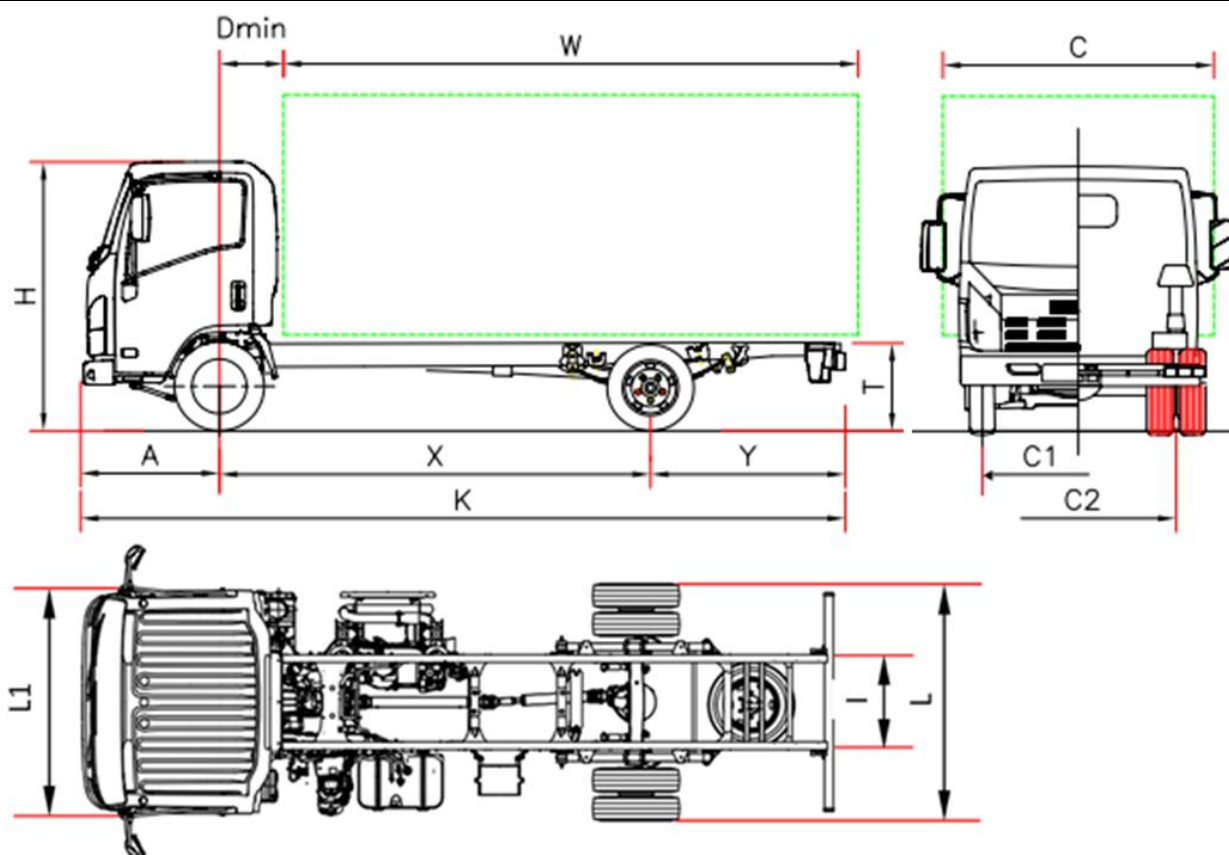

MODELLO		M 55 E	M 55 F	M 55 H
Passo	X	2500 ⁵	2750	3350
Lunghezza autotelaio	K	5045	5295	6020
Lunghezza carroz. min ⁽¹⁾	W	3285	3535	4255
Lunghezza carroz. max ⁽¹⁾	W	3475	3866	4485
Sbalzo posteriore telaio	Y	1435	1435	1555
Altezza telaio	T	740	740	735
Altezza cabina	H	2150	2150	2160
Larghezza autotelaio	L		1865	
Larghezza cabina ⁽²⁾	L1		1815	
Larghezza carrozzeria ⁽³⁾	C		2120	
Asse anteriore – retro cabina	Dmin		650	
Sbalzo anteriore	A		1110	
Ingombro telaio	I		700	
Carreggiata anteriore	C1		1475	
Carreggiata posteriore	C2		1425	
Altezza minima da terra	-		190	
PESI (kg)				
Tara in ordine di marcia ⁽⁴⁾		2235	2235	2280
Tara asse anteriore		1555	1555	1560
Tara asse posteriore		680	680	720
Massa minima del veicolo completato				
Massa totale a terra			5500	
Massa ammissibile asse ant/post			2100 / 3980	
Massa rimorchiabile non frenata/frenata			750 / 3500	

- Le lunghezze riportate si riferiscono ad un veicolo con carico distribuito in modo uniforme fino alla massima capacità di carico dell'assale senza modifiche all'autotelaio (per le dimensioni con modifiche all'autotelaio contattare l'ufficio tecnico)
- Esclusi indicatori di direzione e specchi retrovisori
- Larghezze possibili con bracci specchi opzionali 1865/1945 – 1945/2120 – 2120/2275
- La tara comprende gli utensili, la ruota di scorta, il serbatoio pieno e il conducente, optional esclusi. Tara full optional passo: F 2302 Kg (1606/696); H 2347 Kg (1615/732). Cambio NEES +35 Kg (25/10)
- Passo trasformato, vedi supplement.

Série Bleu OBD-C - 5,5 ton

Passo (mm) E 2500 - F 2750 - H 3350

LISTINO 2018

€ 36.540,00 Iva esclusa

Versioni ed equipaggiamenti	Cambio robotizzato NEES 2 Guida a destra (passo E/F NEES 2 e previo accordo disponibilità e tempi di consegna)	1.290,00 IVA esclusa 1.182,00 IVA esclusa
Accessori di serie	<ul style="list-style-type: none"> • EGR – DPD (filtro antiparticolato) • SCR con Ad-Blue® • Computer di bordo • Freno motore • Retrovisori elettrici e riscaldati • Avvisatore retromarcia • Immobilizer • Chiusura centralizzata con telecomando • Alzacristalli elettrico • Sedile molleggiato • Autoradio CD - USB/MP3 • Fari fendinebbia • Controllo manuale altezza fari • Luci diurne • Volante regolabile • Limitatore di velocità (90km/h) 	
Supplementi	Aria condizionata Passo trasformato	1.089,00 IVA esclusa Contattare il concessionario
Motore	ISUZU 4JJ1E6N Diesel 4 cilindri, intercooler, iniezione diretta common rail, sovralimentato con turbocompressore a geometria variabile. Cilindrata totale 2999 cm ³ Potenza effettiva max 110kW (150 CV) a 2800 giri/min Coppia motore max 375 Nm/1600 – 2800 giri/min Livello emissioni EURO VI Aggiornamento OBD-C	
Sistemi di sicurezza	ABS ESC – Controllo Elettronico della Stabilità con ASR LDWS – Sistema di allerta superamento corsia AEBS (Advanced Emergency Braking System) Airbag conducente	
Serbatoio	Lt 68 passo F; Lt 93 passo H	Lt 16 Ad-Blue®
Cambio e rapporti	5 marce MYY5A – 5.315 - 2.908 - 1.558 - 1.000 - 0.721; Retromarcia 5.068; Rapporto al ponte 4.300 (43/10)	
Controllo cambio	MANUALE	NEES 2 – Cambio Robotizzato
Dimensioni longheroni	Larghezza 65 mm, altezza 180 mm, spessore 4 mm	
Posti	3	
Assi	2, dei quali il posteriore motore con ruote gemellate	
Pneumatici	Anteriori 205/75 R16C semplici; posteriori 205/75 R16C doppi	
Freni	Freni a disco anteriori e posteriori. A norme CEE con sistema idraulico a pedale su 4 ruote, con servofreno a depressione a circuiti indipendenti su entrambi gli assi Freno di stazionamento manuale sull'albero di trasmissione	
Sospensioni	Anteriori e posteriori a balestre paraboliche, integrate da tamponi in gomma di fine corsa; ammortizzatori idraulici telescopici a doppio effetto. Barra stabilizzatrice anteriore.	
Sistema elettrico	Tensione nominale a 24V, alternatore 90A, Nr. 2 batterie da 70 Ah	