

OBD-E

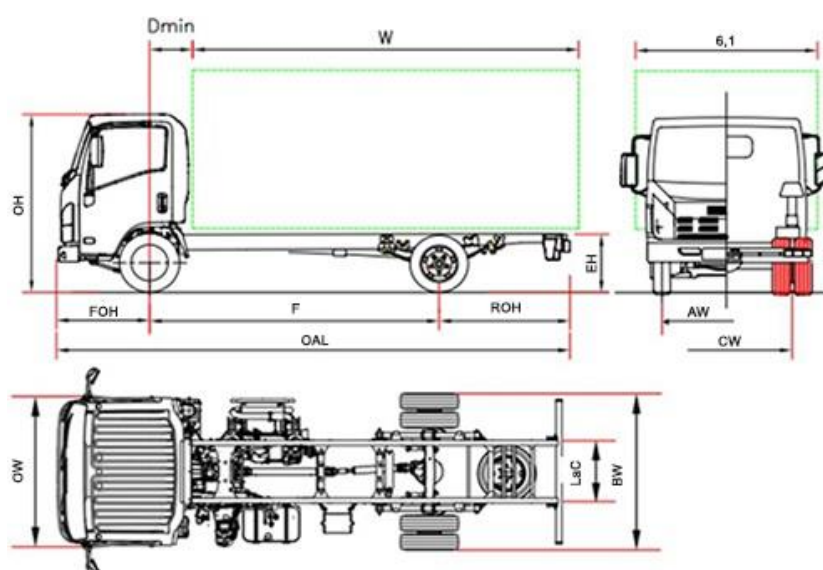

€ 47.209 IVA esclusa

P 75		P 75 F	P 75 H	P 75 K	P 75 M
Passo	F	2765	3365	3815	4475
Lunghezza autotelaio	OAL	5440	6040	6690	7870
Lunghezza carrozzeria min. ⁽¹⁾	W	3680	4280	4930	6110
Lunghezza carrozzeria max. ⁽¹⁾	W	4020	4620	5270	6450
Sbalzo posteriore telaio	ROH	1560	1560	1760	2280
Altezza telaio	EH		800		
Altezza cabina	OH		2265		
Larghezza autotelaio	BW		2115		
Larghezza cabina ⁽²⁾	OW		2040		
Larghezza carrozzeria ⁽³⁾	6,1		2345		
Asse anteriore – retro cabina	D min		650		
Sbalzo anteriore	FOH		1110		
Ingombro telaio	LaC		850		
Carreggiata anteriore	AW		1680		
Carreggiata posteriore	CW		1650		
Altezza minima da terra	HH		210		
Diametro di volta (m) ⁽⁴⁾	Dia	10,6	12,6	14,1	16,3
PESI (kg)					
Tara in ordine di marcia ⁽⁵⁾		2960	2960	2990	3010
Tara asse ant./post.		1950/1010	1950/ 1010	1980/ 1010	2030/ 980
Massa totale a terra		7500			
Massa max. ammissibile asse ant./post.		3100 / 5800			
Massa rimorchiabile frenata / Massa rimorchiabile non frenata		3500 / 750			

- Le lunghezze riportate si riferiscono ad un veicolo con carico distribuito in modo uniforme fino alla massima capacità di carico dell'assale senza modifiche all'autotelaio (per le dimensioni con modifiche all'autotelaio contattare l'ufficio tecnico)
- Indicatori di direzione e specchietti retrovisori esclusi
- Larghezze possibili con bracci specchi opzionali 2115/2170 – 2170/2345 – 2345/2468
- Diametro di volta a terra (impronta pneumatici).
- La tara comprende la ruota di scorta, il serbatoio pieno, il conducente. NEES II + 35 kg.

VERSIONE PROVVISORIA: Dati da confermare in fase di omologazione.

P 75 - Passo (mm) F 2765 - H 3365 - K 3815 - M 4475

MAGGIO 2021

€ 47.209 (**)

Versioni ed equipaggiamenti	NEES 2 + Cruise control	€ 1.329(**)
	Guida a destra (Passo F - H)	€ 1.217(**)

(**)IVA esclusa

Accessori di serie		
<ul style="list-style-type: none"> EGR - DPD - SCR Display MID Freno motore Retrovisori elettrici e riscaldati Immobilizer Cicalino cinture di sicurezza Chiusura centralizzata con telecomando 	<ul style="list-style-type: none"> Sedile molleggiato Sicurezza ribaltamento cabina Posizione volante regolabile (inclinazione ed altezza) Fendinebbia ant. e post. Autoradio DAB+ con USB Avvisatore retromarcia 	<ul style="list-style-type: none"> Regolazione manuale altezza fari Luci LED anteriori Luci diurne Illuminazione automatica fari Limitatore velocità (90km/h) Alzacristalli elettrico

Optional	. Aria condizionata	€ 1089,00(**)
----------	---------------------	---------------

Motore	<p>ISUZU 4HK1E6C 4 cilindri. Intercooler, common-rail a iniezione diretta. Sovralimentato con turbocompressore a geometria variabile. CILINDRATA 5193 cm³ POTENZA 140kW (190 cv) 2600 giri/min COPPIA 510 Nm 1600 – 2800 giri/min NORMATIVA EMISSIONI EURO VI OBD-E.</p>
--------	---

Sistemi di sicurezza	ABS ESC (Controllo elettronico della stabilità) con ASR LDWS AEBS (riconoscimento pedoni) SRS 2 Airbag (Cond. / Pass.)
----------------------	--

Serbatoio	90 L	16 L Ad-Blue®
-----------	------	---------------

Cambio e rapporto al ponte	6 marce MZZ6F 6.369 - 3.767 - 1.966 - 1.355 - 1.000 - 0.782; Retromarcia 6.369; Rapporto al ponte 4.100 (41/10)
----------------------------	---

Cambio	Manuale	NEES 2
--------	---------	--------

Dimensioni longheroni telaio	Larghezza 70 mm, Altezza 216 mm, Spessore 6 mm
------------------------------	--

Numero posti	3
--------------	---

Assi	2 Asse posteriore motore con ruote gemellate
------	---

Pneumatici	Anteriori 215/75 R17,5C semplici. Posteriori 215/75 R17,5C doppi.
------------	--

Freni	Freni a disco anteriori e posteriori. Sistema idraulico a pedale su 4 ruote, servofreno a depressione a norme CEE con ABS, circuiti indipendenti su entrambi gli assi. Freno di stazionamento manuale sull'albero di trasmissione.
-------	--

Sospensioni	Anteriori e posteriori a balestre paraboliche, integrate da tamponi in gomma di fine corsa; ammortizzatori idraulici telescopici a doppio effetto. Barra stabilizzatrice anteriore e posteriore.
-------------	--

Sistema elettrico	Tensione nominale 24V - Alternatore 90A - 2 x Batteria 70Ah
-------------------	---

VERSIONE PROVVISORIA: Dati da confermare in fase di omologazione.